



INFINITI

Inspired Performance



INFINITI M

**PRIJZEN, OPTIES &
TECHNISCHE GEGEVENS**

Vanaf
1 oktober 2011,
Nederland

INFINITI M

Geniet op verschillende niveaus van de prestaties van de Infiniti M. Van de intrigerende coupé-achtige lijnen, het ruime en luxe interieur tot de innovaties aan boord, gemaakt voor uw comfort en veiligheid; de Infiniti M belooft al uw zintuigen en maakt elke rijervaring uniek.



MODELPRIJZEN

	Netto catalogusadviesprijs excl. BPM/BTW	BPM-bedrag	Consumentenadviesprijs excl. BTW/incl. BPM	Consumentenadviesprijs incl. BTW/incl. BPM
	€	€	€	€
Infiniti M				
M37 AT	35.857,97	21.369,01	57.226,99	64.040
M30d AT	37.076,81	21.118,59	58.195,41	65.240
GT				
M37 AT	38.684,06	21.905,97	60.590,03	67.940
M30d AT	39.902,90	21.655,55	61.558,45	69.140
M35h AT	49.486,96	11.750,52	61.237,48	70.640
GT Premium				
M37 AT	43.104,35	22.745,83	65.850,17	74.040
M30d AT	44.323,19	22.495,41	66.818,59	75.240
M35h AT	53.907,25	12.590,38	66.497,62	76.740
S				
M37 AT	40.785,51	22.305,25	63.090,75	70.840
M30d AT	42.004,35	22.054,83	64.059,17	72.040
S Premium				
M37 AT	45.205,80	23.145,10	68.350,90	76.940
M30d AT	46.424,64	22.894,68	69.319,32	78.140

INFINITI Europe behoudt zich het recht voor te allen tijde specificaties en prijzen te wijzigen zonder voorafgaande kennisgeving. De prijzen zijn correct op het moment van ter perse gaan. Deze prijslijst vervangt alle voorgaande prijslijsten.

Vanaf 1 oktober 2011, Nederland

	Motor	Transmissie	Vermogen/koppel pk (kW)/Nm	Verbruik ¹ l/100 km			CO ₂ -uitstoot ¹ g/km/ EnergieLabel
				stad	snelweg	gecombineerd	
Infiniti M							
M37	3,7-liter V6 Benzine	Automatische transmissie (AT)	320 (235)/360	14,9	7,4	10,2	235/E
M30d	3,0-liter V6 Diesel		238 (175)/550	10,3	5,9	7,5	199/E
GT							
M37	3,7-liter V6 Benzine	Automatische transmissie (AT)	320 (235)/360	14,9	7,4	10,2	235/E
M30d	3,0-liter V6 Diesel		238 (175)/550	10,3	5,9	7,5	199/E
M35h	3,5-liter V6 hybride		364 (268)/350	9,2	5,7	7,0	162/B
GT Premium							
M37	3,7-liter V6 Benzine	Automatische transmissie (AT)	320 (235)/360	14,9	7,4	10,2	235/E
M30d	3,0-liter V6 Diesel		238 (175)/550	10,3	5,9	7,5	199/E
M35h	3,5-liter V6 hybride		364 (268)/350	9,2	5,7	7,0	162/B
S							
M37	3,7-liter V6 Benzine	Automatische transmissie (AT)	320 (235)/360	14,9	7,4	10,2	235/E
M30d	3,0-liter V6 Diesel		238 (175)/550	10,3	5,9	7,5	199/E
S Premium							
M37	3,7-liter V6 Benzine	Automatische transmissie (AT)	320 (235)/360	14,9	7,4	10,2	235/E
M30d	3,0-liter V6 Diesel		238 (175)/550	10,3	5,9	7,5	199/E

¹ De gegeven waarden zijn bepaald volgens de meetmethoden die in de meest recente versie van de Richtlijn 80/1268/EG worden gespecificeerd. In overeenstemming met Richtlijn 1999/94/EG, gewijzigd door richtlijn 2003/73/EG: Het brandstofverbruik en de CO₂-uitstoot van een voertuig zijn niet alleen afhankelijk van het efficiënte brandstofverbruik van het voertuig maar worden tevens beïnvloed door de rijstijl en andere niet-technische factoren.

INFINITI Europe behoudt zich het recht voor te allen tijde specificaties en prijzen te wijzigen zonder voorafgaande kennisgeving. De prijzen zijn correct op het moment van ter perse gaan. Deze prijslijst vervangt alle voorgaande prijslijsten.

Vanaf 1 oktober 2011, Nederland

OPTIEPRIJZEN

	Infiniti M	GT	GT Premium	S	S Premium	Netto catalogus-adviesprijs excl. BPM/BTW €	BPM-bedrag €	Consumenten-adviesprijs excl. BTW/incl. BPM €	Consumenten-adviesprijs incl. BTW/incl. BPM €
Metallic lak	<input type="checkbox"/>	<input type="checkbox"/>	<input type="checkbox"/>	<input type="checkbox"/>	<input type="checkbox"/>	869,57	165,22	1.034,78	1.200
Multimedia Pack met Forest Air™ Systeem: - Centrale display met touchscreen in hoge resolutie en Infiniti Controller - 30 GB HDD-navigatiesysteem met RDS-TMC (Traffic Message Channel), Michelin-gidsen en 3D POI-gegevens - CD/DVD-speler met MP3-/WMA-/DivX-compatibiliteit en 10 GB Infiniti Music Box met geïntegreerde Gracenote®-database om muziek in te delen - Spraakherkenning voor navigatiesysteem - Bose® Premium Surround Sound System met 16 speakers en 5.1 Surround Sound - Forest Air™ climate control met automatische recirculatie, Breeze-stand, Plasmacluster-luchtfilter en Polyfenolfilter	-	<input type="checkbox"/>	<input checked="" type="checkbox"/>	<input type="checkbox"/>	<input checked="" type="checkbox"/>	3.072,46	583,77	3.656,23	4.240

INFINITI Europe behoudt zich het recht voor te allen tijde specificaties en prijzen te wijzigen zonder voorafgaande kennisgeving. De prijzen zijn correct op het moment van ter perse gaan. Deze prijslijst vervangt alle voorgaande prijslijsten.

Vanaf 1 oktober 2011, Nederland

■ Standaard
□ Optioneel
- Niet leverbaar

KLEUREN & BEKLEDING

	Infiniti M	GT/GT Premium			S/S Premium	
Afwerking	Textiel	Leder				
Kleur Bekleding (Code)	Graphite (G)	Graphite (G)	Java (P)	Graphite (G)	Stone (Z)	
Kleuren exterieur	Code	Type				
Black Obsidian	KH3	Effen				
Moonlight White	QAA	<input type="checkbox"/>	<input type="checkbox"/>	<input type="checkbox"/>	<input type="checkbox"/>	<input type="checkbox"/>
Liquid Platinum	K23	<input type="checkbox"/>	<input type="checkbox"/>	<input type="checkbox"/>	<input type="checkbox"/>	<input type="checkbox"/>
Platinum Graphite	K51	<input type="checkbox"/>	<input type="checkbox"/>	<input type="checkbox"/>	<input type="checkbox"/>	<input type="checkbox"/>
Arctic Silver	KBB	<input type="checkbox"/>	<input type="checkbox"/>	<input type="checkbox"/>	<input type="checkbox"/>	<input type="checkbox"/>
Storm Front Grey	KAT	<input type="checkbox"/>	<input type="checkbox"/>	<input type="checkbox"/>	<input type="checkbox"/>	<input type="checkbox"/>
Harbour Blue	RAM	<input type="checkbox"/>	<input type="checkbox"/>	<input type="checkbox"/>	<input type="checkbox"/>	<input type="checkbox"/>
Malbec Black	GAC	<input type="checkbox"/>	<input type="checkbox"/>	<input type="checkbox"/>	<input type="checkbox"/>	<input type="checkbox"/>
Interieuraccenten						
Houten interieuraccenten, Japanse es		■	-	-	-	-
Wit esdoornhout met zilverkleurige poederafwerking		-	■	■	-	-
Zwart gelakte interieuraccenten		-	-	-	■	■

INFINITI Europe behoudt zich het recht voor te allen tijde specificaties en prijzen te wijzigen zonder voorafgaande kennisgeving. De prijzen zijn correct op het moment van ter perse gaan. Deze prijslijst vervangt alle voorgaande prijslijsten.

Vanaf 1 oktober 2011, Nederland

■ Standaard
□ Optioneel
- Niet leverbaar

KENMERKEN

	Infiniti M	GT	GT Premium	S	S Premium
PRESTATIES					
Automatische zeventrapstransmissie met handbediende modus	■	■	■	-	-
Automatische zeventrapstransmissie met magnesium schakelpeddel voor handbediende modus	-	-	-	■	■
Actieve vierwielbesturing (4WAS – 4 Wheel Active Steering): 4WAS meet constant de stuurhoek en de snelheid van de auto. Indien nodig varieert 4WAS de stuuroverbreningsverhouding en – bij hogere snelheden – de hoek van de achterwielen voor meer stabiliteit en dynamisch rijgedrag.	-	-	-	■	■
Dynamic Cornering Enhancement (DCE): DCE gebruikt ESP om remkracht uit te oefenen op elk wiel en controleert de trekkracht van de motor, afhankelijk van de stuurhoek. DCE versoepelt het rijgedrag en geeft meer controle over de auto.	-	-	■	-	■
Variabele stuurbechrachting	■	■	■	■	■
Sportonderstel met aangepaste vering- en dempingkarakteristiek	-	-	-	■	■
Remmen met energie-regeneratiesysteem (alleen in de 3,5-liter V6 Hybride motor): Dankzij de remmen met energie-regeneratiesysteem kan de Infiniti M35h de bewegingsenergie die ontstaat tijdens remmen, weer omzetten in elektrische energie. Deze wordt in de accu's opgeslagen en kan later gebruikt worden om de auto elektrisch aan te drijven. Daarmee zorgt het systeem voor een aanzienlijke brandstofbesparing.	-	■	■	-	-
VEILIGHEID					
Remmen met tegenover elkaar liggende remklauwen (voor: vier zuigers; achter: twee zuigers)	-	-	-	■	■
Bandenspanningscontrolesysteem (TPMS – Tyre Pressure Monitoring System) (met bandenspanningsweergave)	■	■	■	■	■
Hill Start Assist	■	■	■	■	■
Zes airbags (bestuurder en passagier, zij-airbags voorin voor borst- en bekkenbescherming en gordijnairbags over volle lengte van interieur)	■	■	■	■	■
Actieve hoofdsteunen voor	■	■	■	■	■
Regensensor en lichtsensor	■	■	■	■	■
Automatisch dimmende binnenspiegel	■	■	■	■	■
Snelheidsbegrenzer	■	■	■	■	■

INFINITI Europe behoudt zich het recht voor te allen tijde specificaties en prijzen te wijzigen zonder voorafgaande kennisgeving. De prijzen zijn correct op het moment van ter perse gaan. Deze prijslijst vervangt alle voorgaande prijslijsten.

Vanaf 1 oktober 2011, Nederland

■ Standaard
□ Optioneel
- Niet leverbaar

	Infiniti M	GT	GT Premium	S	S Premium
VEILIGHEID (vervolg)					
Cruisecontrol	■	■	-	■	-
Dynamic Safety Shield Package:					
- Intelligent Cruise Control (ICC) met Low Speed Following (LSF): Als de afstand tussen uw auto en die van uw voorganger te klein wordt, dan zorgt Intelligent Cruise Control (ICC) er automatisch voor dat uw Infiniti vaart vermindert totdat de vooraf ingestelde afstand weer is hersteld. Wanneer de verkeerssituatie het toelaat, hervat ICC automatisch de ingestelde snelheid. De Low Speed Following-functie (LSF) past zich automatisch aan aan langzamer rijdend verkeer in bijvoorbeeld druk stadsverkeer.					
- Blind Spot Warning (BSW) en Blind Spot Intervention™-systeem: BSW alarmeert de bestuurder als een ander voertuig zich in de dode hoek bevindt tijdens het wisselen van rijstrook. Blind Spot Intervention™-systeem helpt de bestuurder om terug te keren naar het midden van de rijbaan door middel van subtiele remingrepen.	-	-	■	-	■
- Distance Control Assist (DCA): helpt de bestuurder op een intuïtieve manier om het gaspedaal los te laten en de rem in te drukken, om een kop-staartbotsing te voorkomen.					
- Forward Collision Warning (FCW): waarschuwt de bestuurder als hij het risico loopt op een frontale botsing.					
- Lane Departure Warning (LDW) en Lane Departure Prevention-systeem (LDP): LDW springt in de bres als de bestuurder onbedoeld van z'n rijbaan afdwaalt. Het systeem helpt vervolgens de bestuurder om terug te keren naar het midden van de rijstrook.					
- Intelligent Brake Assist (IBA): activeert de remmen om snelheid te verminderen en de kans op schade zoveel mogelijk te verkleinen, in de situatie dat een botsing onvermijdelijk is.					
Approaching Vehicle Sound for Pedestrians (VSP) alleen beschikbaar in de 3,5-liter V6 Hybride motor: Een geluidssignaal dat voetgangers waarschuwt als de Infiniti M35h nadert. VSP werkt automatisch vanaf stilstand tot een snelheid van 30 km/u en schakelt weer in wanneer de snelheid onder de 25 km/u daalt. Het geluid heeft een afwisselend hoge en lage frequentie, afhankelijk van de snelheid van de auto en of de auto accelereert of vertraagt.	-	■	■	-	-
WIELEN					
Ruimtebesparend reservewiel	■	■	■	■	■
Lichtmetalen 18-inchwielen met 10 spaken	■	■	■	-	-
Lichtmetalen 20-inchwielen (sportdesign) met 5 spaken	-	-	-	■	■

INFINITI Europe behoudt zich het recht voor te allen tijde specificaties en prijzen te wijzigen zonder voorafgaande kennisgeving. De prijzen zijn correct op het moment van ter perse gaan. Deze prijslijst vervangt alle voorgaande prijslijsten.

Vanaf 1 oktober 2011, Nederland

■ Standaard
□ Optioneel
- Niet leverbaar

	Infiniti M	GT	GT Premium	S	S Premium
EXTERIEUR					
Exterieur geheel in één kleur	■	■	■	■	■
Buitenspiegels in carrosseriekleur	■	■	■	■	■
Automatisch kantelende buitenspiegels bij achteruitrijden	■	■	■	■	■
Elektrisch bedienbare en verwarmbare buitenspiegels	■	■	■	■	■
Verchromde deurgrepen	■	■	■	■	■
Voorbumper, Sport-design	-	-	-	■	■
Rode 'S'-typeaanduiding	-	-	-	■	■
HYBRID-logo (alleen voor de 3,5-liter V6 Hybride motor)	-	■	■	-	-
Zwarte koplamphuizen	-	-	-	■	■
Bi-xenonverlichting met adaptieve bochtverlichting (AFS – Adaptive Front-lighting System), automatische hoogteregeling en hogedrukreiniging koplampen: Met dit systeem draaien de bi-xenonkoplampen mee in de rijrichting, afhankelijk van de stuurhoek en de rijnsnelheid. Daarmee heeft u in het donker beter zicht in bochten.	■	■	■	■	■
Mistlampen voor en achter	■	■	■	■	■
Led-verlichting achter	■	■	■	■	■
Metallic lak	□	□	□	□	□
Zelfherstellende Scratch Shield-lak	■	■	■	■	■
TECHNOLOGIE AAN BOORD					
Infiniti Drive Mode Selector (met Normal-, Sport-, Eco- en Snow-modus): een geïntegreerd voertuigcontrolesysteem dat u in staat stelt om het gedrag van de motor en transmissie van de Infiniti naar uw hand te zetten door middel van een druk op de knop. Deze knop geeft keuze uit vier modi (Normal, Sport, Snow en Eco).	■	■	■	■	■
Eco-indicator	■	■	■	■	■

INFINITI Europe behoudt zich het recht voor te allen tijde specificaties en prijzen te wijzigen zonder voorafgaande kennisgeving. De prijzen zijn correct op het moment van ter perse gaan. Deze prijslijst vervangt alle voorgaande prijslijsten.

Vanaf 1 oktober 2011, Nederland

■ Standaard
□ Optioneel
- Niet leverbaar



M37 S Premium

	Infiniti M	GT	GT Premium	S	S Premium
TECHNOLOGIE AAN BOORD (vervolg)					
Eco Pedal (alleen beschikbaar voor de 3,7-liter V6 benzinemotor en de 3,5-liter V6 Hybride motor): Helpt de bestuurder om zuiniger te rijden, door meer weerstand te geven in het gaspedaal en door middel van waarschuwinglampjes in de combimeter.	-	-	■	-	■
Groot, centraal geplaatst kleurenscherm met Infiniti Controller	■	■	-	■	-
Multimedia Pack: - Centrale display met touchscreen in hoge resolutie en Infiniti Controller - 30 GB HDD-navigatiesysteem met RDS-TMC (Traffic Message Channel), Michelin-gidsen en 3D POI-gegevens - CD/DVD-speler met MP3-/WMA-/DivX-compatibiliteit en 10 GB Infiniti Music Box met geïntegreerde Gracenote®-database om muziek in te delen - Spraakherkenning voor navigatiesysteem - Bose® Premium Surround Sound System met 16 speakers en 5.1 Surround Sound	-	□	■	□	■
Bluetooth®-aansluiting voor draadloze verbindingen en spraakherkenning	■	■	■	■	■
Bluetooth®-audiostreaming	■	■	■	■	■
I-Key met kofferklepbediening en geheugenfunctie voor de instellingen: Op het moment dat u op uw Infiniti afloopt, volstaat een lichte aanraking van de sensor op het portier of de kofferklep om de auto door de Intelligent Key te laten ontgrendelen. Eenmaal achter het stuur kunt u de motor starten met een druk op de knop. Ondertussen keren uw stoel, het stuurwiel en de buitenspiegels terug in de door u opgeslagen positie.	■	■	■	■	■
Elektrisch bedienbare ramen, automatische sluitfunctie gekoppeld aan contactsleutel	■	■	■	■	■
Achteruitrijcamera met parkeersensoren voor en achter en display	■	■	■	■	■
COMFORT					
Automatisch inschakelende interieur- en exterieurverlichting bij het benaderen van de auto	■	■	■	■	■
Follow-me-home verlichting	■	■	■	■	■
Analoge Infiniti-klok	■	■	■	■	■
Automatische klimaatcontrole met twee temperatuurzones en luchtrecirculatie	■	■	■	■	■

INFINITI Europe behoudt zich het recht voor te allen tijde specificaties en prijzen te wijzigen zonder voorafgaande kennisgeving. De prijzen zijn correct op het moment van ter perse gaan. Deze prijslijst vervangt alle voorgaande prijslijsten.

Vanaf 1 oktober 2011, Nederland

■ Standaard
□ Optioneel
- Niet leverbaar

	Infiniti M	GT	GT Premium	S	S Premium
COMFORT (vervolg)					
Forest Air™ climate control met automatische recirculatie, Breeze-stand, Plasmacluster-luchtfilter en Polyfenolfilter: het innovatieve Forest Air™-systeem reguleert automatisch de luchtstroom, temperatuur en luchtvochtigheid, terwijl Auto recirculation onprettige geuren neutraliseert en de lucht in het interieur zuivert. Bovendien aromatiseert het systeem de inkomende lucht met essentiële oliën.	-	□	■	□	■
Ventilatie-openingen airconditioning achterin	■	■	■	■	■
Verlichte make-upspiegels (bestuurder en voorste passagier)	■	■	■	■	■
Elektrisch bedienbaar glazen schuif-/kanteldak	■	■	■	■	■
Elektrisch bedienbare jaloezieën voor de achterruit	-	-	■	-	■
Dubbel glas, voor en achter	■	■	■	■	■
AUDIO					
Audiosysteem met 6 speakers	■	■	-	■	-
CD-speler met MP3-/WMA-compatibiliteit en 2 GB Infiniti Music Box	■	■	-	■	-
Multimedia Pack	-	□	■	□	■
USB-/iPod-aansluiting en AUX-in-aansluiting in RCA	■	■	■	■	■
INTERIEUR					
Multifunctioneel, verwarmbaar stuurwiel	■	■	■	■	■
Stuurwiel en versnellingspookknop met leder bekleed	■	■	■	■	■
Elektrisch verstelbare stuurkolom	■	■	■	■	■
Aluminium pedalen en voetsteun	-	-	-	■	■

INFINITI Europe behoudt zich het recht voor te allen tijde specificaties en prijzen te wijzigen zonder voorafgaande kennisgeving. De prijzen zijn correct op het moment van ter perse gaan. Deze prijslijst vervangt alle voorgaande prijslijsten.

Vanaf 1 oktober 2011, Nederland

■ Standaard
□ Optioneel
- Niet leverbaar

	Infiniti M	GT	GT Premium	S	S Premium
INTERIEUR (vervolg)					
Interieurafwerking met Japans esdoornhout	■	-	-	-	-
Afwerking met zilverwit esdoornhout: De elegante afwerking met zilverwit esdoornhout is met de hand geschuurd door Japanse vaklieden. Hierdoor voelt het oppervlak zacht en warm aan.	-	■	■	-	-
Interieurafwerking met pianolak	-	-	-	■	■
STOELEN					
Stoffen stoelbekleding	■	-	-	-	-
Lederen stoelbekleding	-	-	-	■	■
Semi-anilinelederen bekleding	-	■	■	-	-
Tienvoudig elektrisch verstelbare bestuurdersstoel	■	■	■	■	■
Tienvoudig elektrisch verstelbare bijrijdersstoel	■	■	■	■	■
Voorstoelen in Sport-design	-	-	-	■	■
Elektrisch verstelbare lendensteun bestuurdersstoel	■	■	■	■	■
Elektrisch verstelbare lendensteun voorpassagiersstoel	■	■	■	■	■
Geheugen voor instellingen van bestuurdersstoel, stuurkolom en buitenspiegels (verbonden met I-Key)	■	■	■	■	■
Verwarmbare en geventileerde bestuurdersstoel en voorpassagiersstoel	-	■	■	■	■
Skilui (niet beschikbaar voor de 3,5-liter V6 Hybride motor)	■	■	■	■	■
ISOFIX-bevestigingspunten achterin	■	■	■	■	■
BAGAGERUIMTE					
EHBO-verbanddoos en gevarendriehoek	■	■	■	■	■

INFINITI Europe behoudt zich het recht voor te allen tijde specificaties en prijzen te wijzigen zonder voorafgaande kennisgeving. De prijzen zijn correct op het moment van ter perse gaan. Deze prijslijst vervangt alle voorgaande prijslijsten.

Vanaf 1 oktober 2011, Nederland

- Standaard
- Optioneel
- Niet leverbaar

TECHNISCHE GEGEVENS

	M37	M30d	M35h
MOTOR			
Brandstof	Benzine	Diesel	Benzine/elektrisch (hybride)
Cilinders		V6	
Cilinderinhoud	3.696 cc	2.993 cc	3.498 cc
Kleppen	Dubbele bovenliggende nokkenassen (DOHC), vier kleppen per cilinder en micro-afwerking. Stalen inlaat- en uitlaatkleppen. Variable Valve Event and Lift (VVEL) voor inlaatkleppen verbetert de prestatie, brandstofuitstoot en efficiënt brandstofgebruik	Dubbele, kettingaangedreven, bovenliggende nokkenassen (DOHC) met 4 kleppen per cilinder en hydraulische klepstoters	Dubbele bovenliggende nokkenassen (DOHC), vier kleppen per cilinder en micro-afwerking. Stalen inlaat- en uitlaatkleppen.
Inlaatsysteem		High-flow inlaatsysteem	
Uitlaatsysteem	Dubbel uitlaatsysteem	Dubbel uitlaatsysteem, dieselpartikelfilter	Dubbel uitlaatsysteem
Vermogen (benzine-/dieselmotor)	235 kW (320 pk) bij 7.000 tpm	175 kW (238 pk) bij 3.750 tpm	225 kW (306 pk) bij 6.800 tpm
Koppel (benzine-/dieselmotor)	360 Nm bij 5.200 tpm	550 Nm bij 1.750 tpm	350 Nm bij 5.000 tpm
Vermogen (elektromotor)	-	-	50 kW (68 pk) van 1.770 tot 2.000 tpm
Koppel (elektromotor)	-	-	270 Nm bij 1.770 tpm
Vermogen (totaal van beide motoren)	-	-	268 kW (364 pk)
Transmissie	Elektronisch geregelde zevenversnellingsbak met handbediende modus. Adaptief leeralgoritme detecteert rijstijl bestuurder en past de automatische schakeling hierop aan. Handbediende modus biedt sequentiële bediening versnellingsbak		
Aandrijving en Wielen	Achterwielaandrijving (RWD – Rear-Wheel-Drive)		
Uitstoot	Euro 5		
DIRECT RESPONSE HYBRID-SYSTEEM			
Hybridesysteem	-	-	Eén elektrische motor, 2 koppelingen
Accutype	-	-	Lithium-ionaccu
Accuvermogen	-	-	346 V
Accucapaciteit	-	-	1,4 kWh
PRESTATIES			
Topsnelheid		250 km/u	
0–100 km/u	6,2 s	6,9 s	5,5 s

INFINITI Europe behoudt zich het recht voor te allen tijde specificaties en prijzen te wijzigen zonder voorafgaande kennisgeving. De prijzen zijn correct op het moment van ter perse gaan. Deze prijslijst vervangt alle voorgaande prijslijsten.

Vanaf 1 oktober 2011, Nederland

	M37	M30d	M35h
PRESTATIES (vervolg)			
Geschat verbruik ¹			
stad	14,9 l/100 km	10,3 l/100 km	9,2 l/100 km
snelweg	7,4 l/100 km	5,9 l/100 km	5,7 l/100 km
gecombineerd	10,2 l/100 km	7,5 l/100 km	7,0 l/100 km
CO ₂ -uitstoot ¹	235 g/km	199 g/km	162 g/km
Energie label	E	E	B
HANDELBAARHEID			
Besturing	Elektrische bekrachtigde stuurinrichting met tandheugel		
Type	Elektrische bekrachtigde stuurinrichting met tandheugel		
Draaicirkel	11,2 m		
Ophanging			
Voor	Onafhankelijk, dubbele wishbone met spiraalveren over schokdempers, stabilisatiestang	Onafhankelijke, dubbele wishbone met spiraalveren over schokdempers met dubbele zuigers, stabilisatiestang	
Achter	Onafhankelijke multilinkophanging, Dual Flow Path-schokdempers, stabilisatiestang. S en S Premium: schokdempers met dubbele zuigers	Onafhankelijke, multilink-wielophanging, schokdempers met dubbele zuiger (DPS – Double Piston Shock absorbers), stabilisatorstang	
Remmen			
Voor/Achter	Geventileerde remschijven, Ø 320 mm voor en Ø 308 mm achter; of geventileerde remschijven, Ø 355 mm voor en Ø 350 mm achter met aluminium remklauwen (4 zuigers voor, 2 zuigers achter) (op S en S Premium modellen)	Geventileerde remschijven, Ø 320 mm voor en Ø 308 mm achter	
Wielen en Banden	18 x 8,0" lichtmetalen wielen met 245/50 R 18 W-banden (voor en achter); of 20 x 9,0" lichtmetalen wielen met 245/40 R 20 W-banden (voor en achter) (op S en S Premium modellen)	18 x 8,0" lichtmetalen wielen met 245/50 R 18 W-banden (voor en achter)	
VERMOGEN EN GEWICHT			
Leeg gewicht	1.715 kg	1.845 kg	1.830 kg
Maximaal toelaatbaar totaalgewicht (rijklaar)	2.255 kg	2.395 kg	2.400 kg
Maximaal aanhangergewicht (ongeremd)		750 kg	
Maximaal aanhangergewicht (geremd)	1.500 kg	2.000 kg	1.500 kg
Laadvolume	500 liter	450 liter	350 liter
Capaciteit brandstoftank	80 liter		70 liter

¹ De gegeven waarden zijn bepaald volgens de meetmethoden die in de meest recente versie van de Richtlijn 80/1268/EG worden gespecificeerd. In overeenstemming met Richtlijn 1999/94/EG, gewijzigd door richtlijn 2003/73/EG: Het brandstofverbruik en de CO₂-uitstoot van een voertuig is niet alleen afhankelijk van het efficiënte brandstofverbruik van het voertuig maar wordt tevens beïnvloed door de rijstijl en andere niet-technische factoren.

INFINITI Europe behoudt zich het recht voor te allen tijde specificaties en prijzen te wijzigen zonder voorafgaande kennisgeving. De prijzen zijn correct op het moment van ter perse gaan. Deze prijslijst vervangt alle voorgaande prijslijsten.

Vanaf 1 oktober 2011, Nederland

AFMETINGEN

	M37	M30d	M35h
AFMETINGEN			
Exterieur			
Weerstandscoefficiënt	0,27 x 2,38 (0,28 x 2,38 bij S & S Premium)		0,26 x 2,38
Totale lengte	4.945 mm		
Totale breedte			
met spiegels	2.061 mm		
zonder spiegels	1.845 mm		
Totale hoogte	1.500 mm		
Wielbasis	2.900 mm		
Spoorbreedte			
Voor/Achter	1.575 mm/1.570 mm		

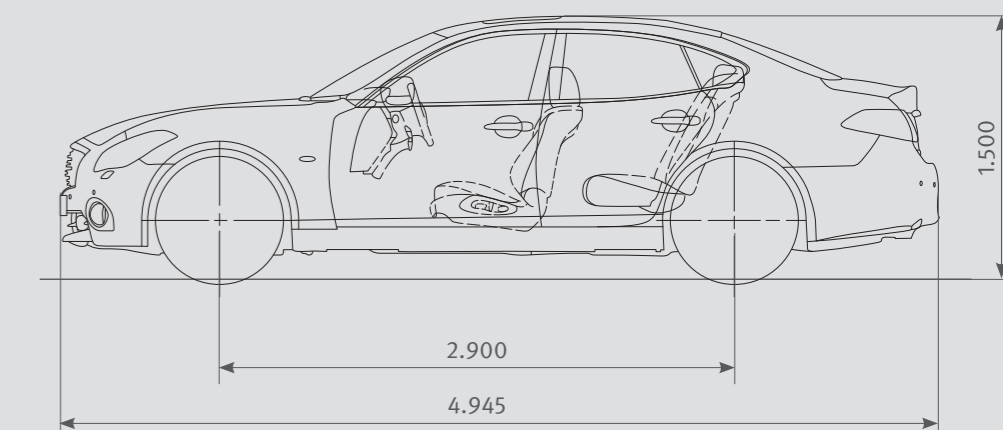
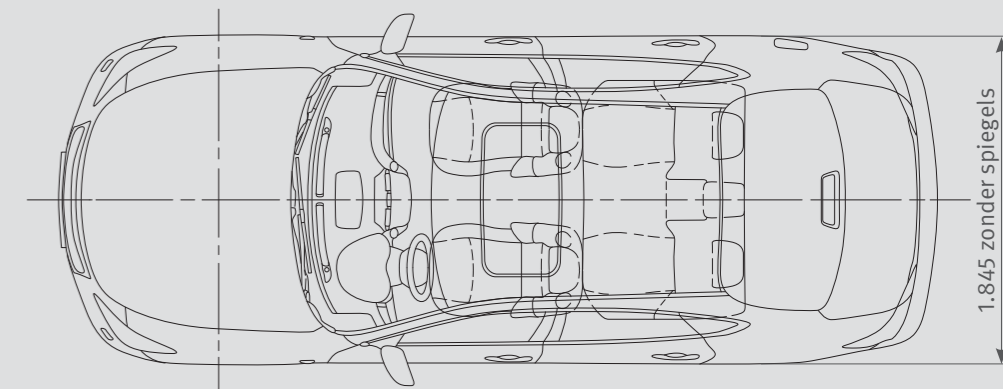
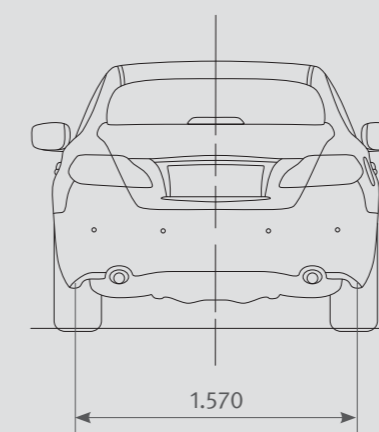
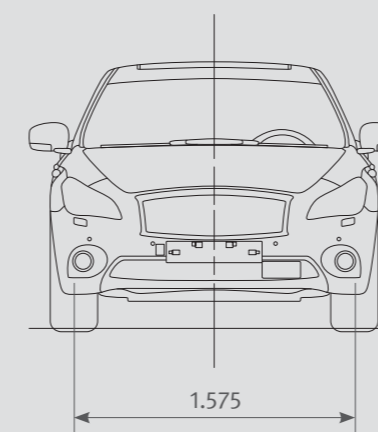

Alle maten zijn uitgedrukt in mm

INFINITI Europe behoudt zich het recht voor te allen tijde specificaties en prijzen te wijzigen zonder voorafgaande kennisgeving. De prijzen zijn correct op het moment van ter perse gaan. Deze prijslijst vervangt alle voorgaande prijslijsten.

Vanaf 1 oktober 2011, Nederland

DIENST OP MAAT

Infiniti VIP Service*

We weten dat uw tijd kostbaar is. Dus als uw Infiniti M een onderhoudsbeurt of reparatie nodig heeft, wordt hij gehaald en gebracht. U laat ons weten welk adres u het beste uitkomt en wij nemen u de tijdrovende logistiek uit handen.

Infiniti Touring Assistance*

Met Infiniti Touring Assistance* geniet u tijdens het rijden van optimaal gemak en optimale gemoedsrust. In het zeldzame geval dat u onderweg hulp nodig heeft, staan onze Mobility Specialists voor u klaar om u persoonlijke service te bieden en vakmensen voor u te regelen. Overal en altijd. U hoeft niet eens in uw Infiniti te rijden.

Garantie – een belofte op basis van vertrouwen*

Elke Infiniti verlaat onze fabriek met gegarandeerd de hoogste kwaliteit: 3 jaar of 100.000 km (wat het eerst aan de orde is) volledige garantie, 3 jaar garantie op lakfouten en 12 jaar carrosseriegarantie tegen het doorroesten van binnenuit.



* De vermelde voorwaarden en condities kunnen elk moment wijzigen. Zie www.infiniti-cars.nl voor meer informatie over de voorwaarden en condities.

Vanaf 1 oktober 2011, Nederland





INFINITI

Inspired Performance



INFINITI Europe Division de Nissan International SA Z.A. la Pièce – Bât. B2 Route de l'Etraz 1180 Rolle Zwitserland

Kosten rijklaar maken zijn exclusief 47,25 euro registratiekosten en 45 euro verwijderingsbijdrage. Alle prijzen zijn weergegeven en aanbevolen in euro. De prijzen zijn correct op het moment van ter perse gaan. Het betreft slechts adviesprijzen. Deze prijslijst vervangt alle voorgaande prijslijsten. INFINITI Europe behoudt zich het recht voor te allen tijde specificaties en prijzen te wijzigen zonder voorafgaande kennisgeving. Alhoewel deze prijslijst met de grootst mogelijke zorg is opgesteld kunnen wij niet garanderen dat er geen vergissingen in voorkomen. Alles is in het werk gesteld om ervoor te zorgen dat de inhoud van deze publicatie op het moment van ter perse gaan correct is. De foto's die in deze prijslijst worden getoond zijn niet contractueel.

De prijslijst is uitgegeven op: 1 oktober 2011, de prijslijst is van kracht vanaf: 1 oktober 2011, Référence: I2122MNLNL